

Инструкция по эксплуатации и монтажу

Двойной электромагнитный клапан

Тип DMV D.../11

Тип DMV DLE.../11

Номинальные внутренние диаметры
Rp 1/2 Rp 2

Provozní a montážní návod

Dvojitý magnetický ventil

Typ DMV D.../11

Typ DMV DLE.../11

Jmenovité světlosti
Rp 1/2 Rp 2

Instrukcja obsługi i montażu

Zawór elektromagnetyczny podwójny

typ DMV D.../11

typ DMV DLE.../11

średnice znamionowe
Rp 1/2 Rp 2

Kullanım ve Montaj Kılavuzu

İkili manyetik ventil

Tip DMV- D... /11

Tip DMV-DLE.../11

Nominal çap
Rp 1/2 Rp 2

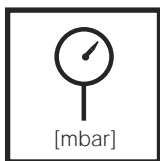
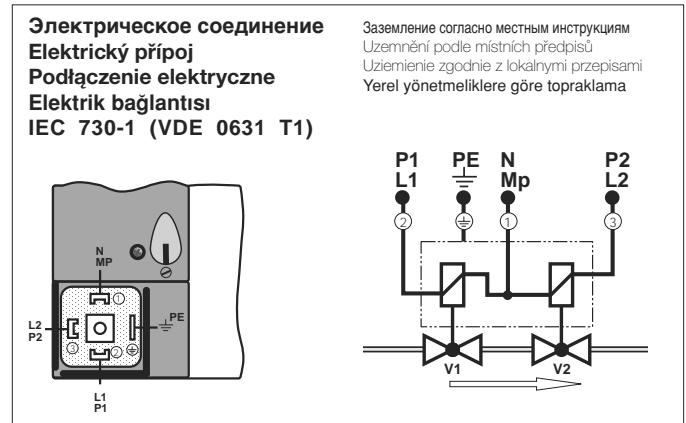
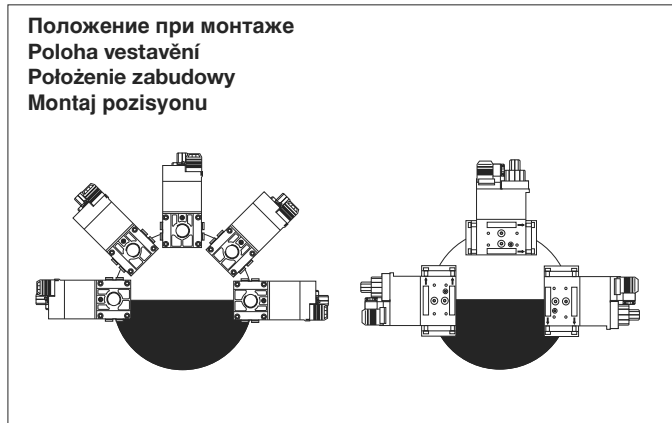

Макс. рабочее давление
Max. provozní tlak
Maks. ciśnienie robocze
Max. işletme basıncı
P_{max.} = 500 mbar

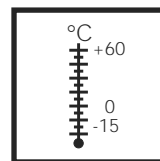

Температура окружающей среды
Teplota okolí
Temperatura otoczenia
Çevre sıcaklığı
-15 °C ... +60 °C

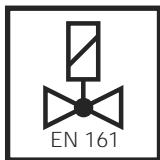

V1+V2 **класс А, группа 2**
V1+V2 **třída A, skupina 2**
V1+V2 **Klasa A, grupa 2**
V1+V2 **Sınıf A/ Grup 2**
согласно / podle / wg / göre
EN 161

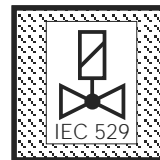

Вид защиты
Krytí
Rodzaj ochrony
Koruma türü
IP 54 согласно / podle / wg / göre
IEC 529 (DIN 40 050)

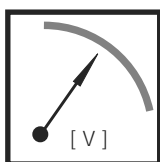

U_n ~(AC) 230 V или/небо/lub/veya
~(AC) 110 V - 120 V, =(DC) 48 V;
=(DC) 24 V - 28 V
Продолжительность включения/
Doba zapnutí / czas włączenia /
Devrede kalma süresi **100 %**

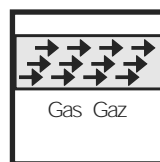

Семейство 1 + 2 + 3
Skupina 1 + 2 + 3
Rodzina 1 + 2 + 3
Familija 1 + 2 + 3

DMV 505 520/11
Пункты для измерения давления
Odběry tlaku
Odprowadzenia ciśnieniowe
Basınç çıkışları
1, 2, 3, 4
Резьбовая пробка
Šroub uzávěru
Śruba zamykająca
Kapak civatası
G 1/8 DIN ISO 228

Вместо резьбовых пробок 1,2,3 можно также применять измерительный патрубок G 1/8 DIN ISO 228.

Šrouby zamykające 1, 2, 3 można także zastąpić króćcem pomiarowym G 1/8 DIN ISO 228

Závěrné šrouby 1, 2, 3 mohou být také nahrazeny měřicím nástavcem G 1/8 DIN ISO 228.

1, 2, 3 nolu kapak civatalarının yerine G 1/8 DIN ISO 228 normlu ölçüm elemanları da takılabilir.

DMV 525/11
Пункты для измерения давления
Odběry tlaku
Odprowadzenia ciśnieniowe
Basınç çıkışları
1, 2, 3, 5
Резьбовая пробка
Šroub uzávěru
Śruba zamykająca
Kapak civatası
G 1/8 DIN ISO 228

Вместо резьбовых пробок 1,2,3 можно также применять измерительный патрубок G 1/8 DIN ISO 228.

Závěrné šrouby 1, 2, 3 mohou být také nahrazeny měřicím nástavcem G 1/8 DIN ISO 228.

Śrouby zamykające 1, 2, 3 można także zastąpić króćcem pomiarowym G 1/8 DIN ISO 228

1, 2, 3 nolu kapak civatalarının yerine G 1/8 DIN ISO 228 normlu ölçüm elemanları da takılabilir.

4 Закрытое соединительное отверстие для трубопроводной арматуры.
Zakrytý spojovací otvor pro príslušenství systému.
Osłonięty otwór łączący dla osprzętu systemowego
Sistem aksesuarı için saklı bağlantı deliği

Сборочные размеры / Montážní rozměry / Wymiary montażowe / Boyutlar [mm]

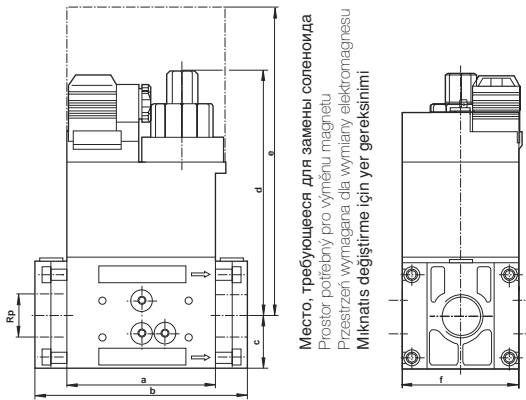

DMV 507-520/11

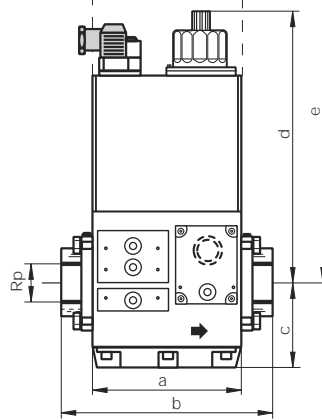

DMV 525/11

Тип Typ Typ Tip	Rp	P _{max.} [VA]	I _{max.} ~(AC) 240 V	Время размыкания Doba otevření Czas otwarcia Açma zamanı	Сборочные размеры / Montážní rozměry / Wymiary montażowe / Boyutlar [mm]								Вес Hmotnost Masa Ağırlık [kg]
					a	b	c	d	e	f	g	h	
DMV D	507/11	Rp 3/4	45	< 1 s	93	141	35	134	232	73	---	---	2,1
DMV D	512/11	Rp 1 1/4	65	< 1 s	124	174	45	150	254	99	--	--	4,6
DMV D	520/11	Rp 2	90	< 1 s	124	201	45	190	333	99	--	--	5,6
DMV D	525/11	Rp 2	110	< 1 s	162	239	88	255	400	103	123	123	12,1
DMV DLE	507/11	Rp 3/4	45	20 s	93	141	35	160	232	73	--	--	2,2
DMV DLE	512/11	Rp 1 1/4	65	20 s	124	174	45	179	254	99	--	--	4,7
DMV DLE	520/11	Rp 2	90	20 s	124	201	45	218	323	99	--	--	5,7
DMV DLE	525/11	Rp 2	110	20 s	162	239	88	275	400	103	123	123	12,3



Двойной электромагнитный клапан следует предохранять от загрязнений, применяя специальный грязеуловитель с встроенной сеткой.
Dvojitý magnetický ventil chránit vhodným lapačem nečistot před znečištěním, síto je instalováno.
Zwór elektromagnetyczny podwójny należy chronić przed zabrudzeniami przez zastosowanie odpowiedniego filtra! Zabudowane zostało sitko.
İkili manyetik ventili uygun pislik tutucu elemanı ile pisliklere karşı koruyun, elek takıldır.

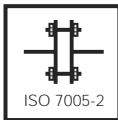

Резьбовые пробки и соединительные винты затягивать соответственно указаниям по применению.
Учитывайте прочность комбинированных материалов: чугун сталь!
Závěrné a spojovací šrouby přiměřeně přitáhnout.
Dbát na zdvojení materiálů: tlak odlitek ocel!
Śruby zamykające i śruby łączące należy dociągnąć w prawidłowy sposób.
Zastosowana kombinacja materiałów obejmuje odlew ciśnieniowy stal.
Kapak ve bağlantı civatalarını yönetmeliklere göre sıkın.
Döküm - çelik malzeme eşleşmesine dikkat edin!

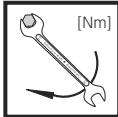

Макс. крутящие моменты / Трубопроводная арматура
max. kroucí momenty / příslušenství systému
Maks. momenty obrotowe/wyposażenie systemu
max. Tork değerleri / Sistem aksesuarı

	M 4	M 5	M 6	M 8	G 1/8	G 1/4	G 1/2	G 3/4
	2,5 Nm	5 Nm	7 Nm	15 Nm	2,5 Nm	7 Nm	10 Nm	15 Nm



Используйте специальные инструменты!
Používat vhodné nářadí!
Wykorzystać odpowiednie narzędzia!
Uygun alet kullanın!

Винты вкручивайте крестообразно!
Šrouby utahovat křížem!
Śruby dokręcać na krzyż!
Civataları çapraz sıralamaya göre sıkın!

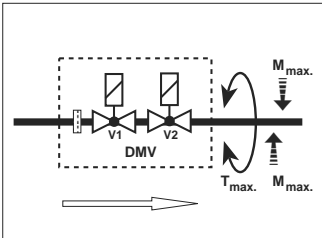

Узел запрещается использовать в качестве рычага.
Přístroj nesmí být používán jako páka!
Urządzenia nie używać w charakterze dźwigni.
Cihaz kol olarak kullanılmayacaktır.

Rp	1/2	3/4	1 1/4	2
M _{max.}	105	225	475	1100
T _{max.}	50	85	160	250

[Nm] t ≤ 10 s

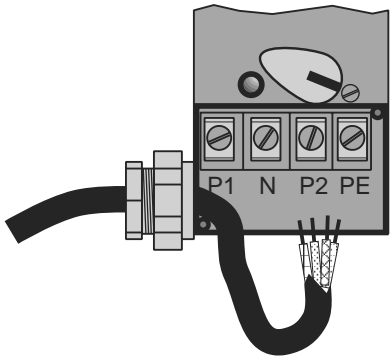
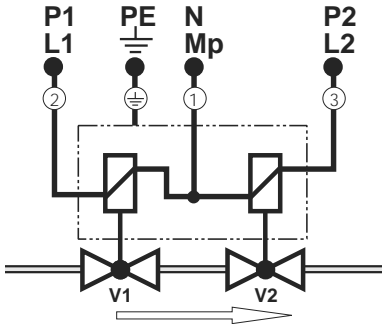
Опция Электрическое соединение	Opce Elektrický přípoj	Opcja Podłączenie elektryczne	Opsiyonel Elektrik bağlantısı
Соединяется через PG 11 винтовыми зажимами	Přípoj přes PG 11 na šroubové svorky.	Podłączenie poprzez PG11 do zacisków śrubowych.	PG 11 üzerinden civatalı klemenslere bağlama
			

Резьбовой фланец
DMV D(LE) 507/11 (DN 20)
DMV D(LE) 525/11 (DN 50)
Монтаж и демонтаж

1. Раскрутить винты А и В, **не** выкручивая. Рис. 1 и 2
2. Выкрутить винты С и D. Рис. 1 и 2
3. Вынуть двойной электромагнитный клапан, находящийся между резьбовыми фланцами. Рис. 3 и 4
4. Завершив монтаж, провести проверку на герметичность и функционирование.

Provedení závitové příruby
DMV D(LE) 507/11 (DN 20)
DMV D(LE) 525/11 (DN 50)
Montáž a demontáž

1. Šroub A a B povolit - **ne** vyšroubovat. Obrázek 1 a 2.
2. Šroub C a D vyšroubovat. Obrázek 1 a 2.
3. Vytáhnout dvojitý magnetický ventil mezi závitovými přírubami. Obrázek 3 a 4.
4. Po montáži provést zkoušku těsnosti a funkční zkoušku.

Wykonanie kołnierzone z otworami gwintowanymi
DMV D(LE) 507/11 (DN 20)
DMV D(LE) 525/11 (DN 50)
Montaż i demontaż

1. Zwolnić śruby A i B, **nie** wykręcać, rysunek 1 i 2.
2. Wykręcić śruby C i D, rysunek 1 i 2.
3. Wyjąć podwójny zawór elektromagnetyczny pomiędzy kołnierzy z otworami gwintowanymi, rysunek 3 i 4.
4. Po zakończeniu montażu skontrolować szczelność i działanie.

Vida dişli flanş versiyonu
DMV D(LE) 507/11 (DN 20)
DMV D(LE) 525/11 (DN 50)
Montaj / demontaj

1. A ve B civatasını gevşetin, - **sökmeyin** şekil 1 ve 2.
2. C ve D civatasını sökün. Şekil 1 ve 2.
3. İkili manyetik ventilini vida dişli flanşlar arasından çıkarın, Şekil 3 ve 4
4. Montaj işleminden sonra sızdırmazlık ve fonksiyon kontrolünü yapın.

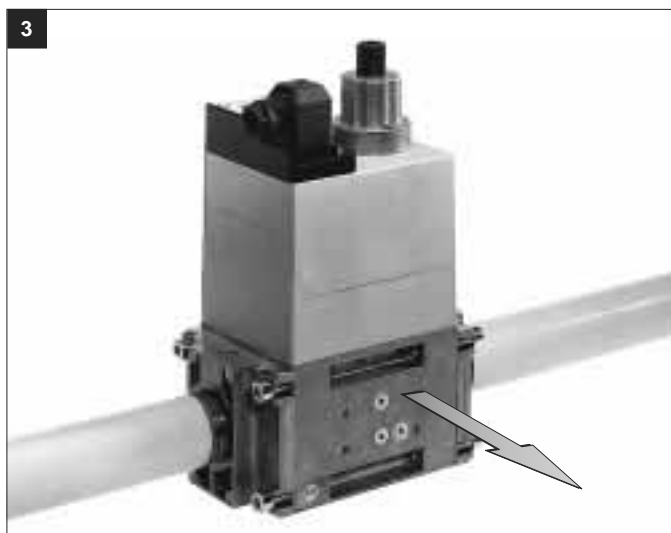
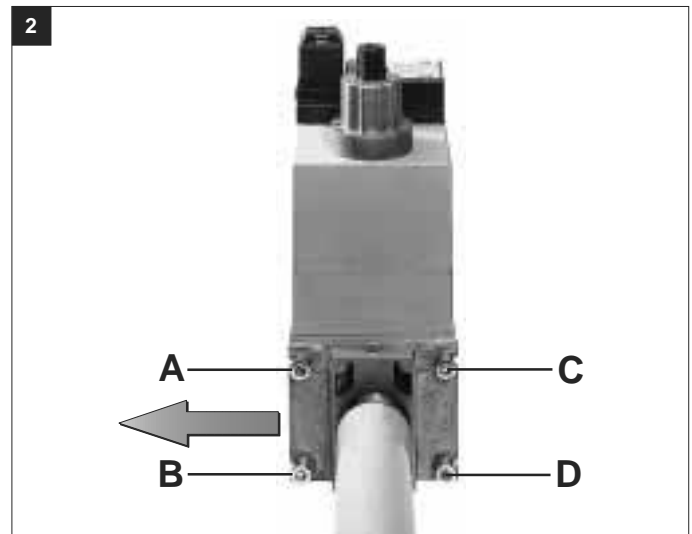
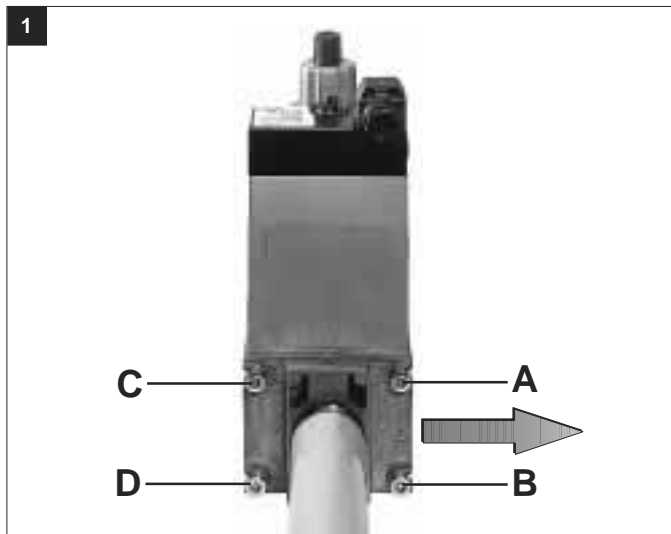

Пломбирование

Пломбировочное ушко 2 на заглушке диаметром $\varnothing = 1,5$ мм.
Пломбировочное ушко 3 на винте с крестовым шлицем диаметром $\varnothing = 1,5$ мм.

После установки заданного давления.

1. Закрывать защитную заглушку 1.
2. Протянуть проволоку через ушки 2 и 3, рис. 2.
3. Прижать пломбу на концы проволоки, проволоочная петля должна быть минимальной.

Zaplombování

Plombovací oko 2 v ochranném krytu $\varnothing 1,5$ mm.
Plombovací oko 3 v křížovém šroubu $\varnothing 1,5$ mm.

Po nastavení požadované hodnoty tlaku plynu.

1. Ochranný kryt 1 zavřít.
2. Drát protáhnout skrze 2 a 3, obrázek 2.
3. Plombu stisknout kolem konců drátu, drátěné oko co nejkratší.

Plombowanie

Otwór do plombowania 2 w pokrywie $\varnothing 1,5$ mm.
Otwór do plombowania 3 w śrubie z łbem o gnieździe krzyżowym $\varnothing 1,5$ mm.

Po nastawieniu wymaganej wartości zadanej ciśnienia:

1. Zamknąć pokrywkę ochronną 1.
2. Przeciągnąć drut przez otwory 2 i 3, rysunek 2.
3. Zaciśnąć plombę na końcówkach drutu; zastosować krótką pętlę drutu.

Mühürleme

Mühür halkası 2, $\varnothing 1,5$ mm çaplı kapak klapesinde
Mühür halkası 3, $\varnothing 1,5$ mm çaplı çapraz delikli civatada

İstenilen nominal basınç değeri ayarlandıktan sonra:

1. Koruma kapağını 1 kapatın.
2. Teli 2 ve 3 nolu delikten geçirin, ekil 2
3. Tel sonlarında mühürü bastırın, tel düğümünü kısa tutun.

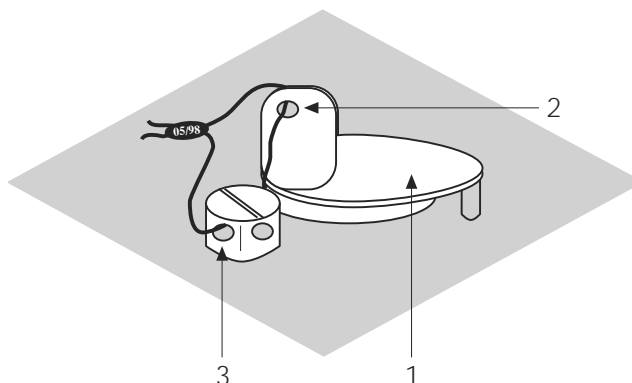

DMV D 507/11 525/11
DMV DLE 507/11 525/11
Регулировку главного потока можно производить только на V1!

Регулировка главного потока производится на открытом клапане. Установку на клапане V1 выполнить во время рабочего режима. Регулярно контролировать заданные параметры. Минимальный заданный объемный поток:

$$\dot{V}_{\min./\text{mini.}} > 0.1 \times \dot{V}_{\max./\text{maxi.}}$$

DMV D 507/11 525/11
DMV DLE 507/11 525/11
Nastavení hlavního množství je možné pouze na V1!

Nastavení hlavního množství se provádí na otevřeném ventilu. Nastavení na ventilu V1 provést za provozu, nastavené hodnoty stále kontrolovat. Nejmenší nastavitelný objemový proud:

$$\dot{V}_{\min./\text{mini.}} > 0.1 \times \dot{V}_{\max./\text{maxi.}}$$

DMV D 507/11 525/11
DMV DLE 507/11 525/11
Regulacja strumienia głównego jest możliwa tylko na V1!

Regulację strumienia głównego należy przeprowadzić na otwartym zaworze. Regulację na zaworze V1 przeprowadzić w czasie eksploatacji, stale kontrolować nastawione wartości. Najmniejszy nastawiony strumień objętości:

$$\dot{V}_{\min./\text{mini.}} > 0.1 \times \dot{V}_{\max./\text{maxi.}}$$

DMV - D 507/11 - 525/11
DMV - DLE 507/11 - 525/11
Ana akış miktarı ayarı yalnızca V1'de mümkündür!

Ana akış miktarı ayarı açık olan ventilde yapılır. V1 Ventilinde yapılacak ayar ventil çalışırken yapılacaktır. Ayar değerlerini sürekli olarak kontrol edin. Ayarlanabilir en küçük debi değeri:

$$\dot{V}_{\min./\text{mini.}} > 0.1 \times \dot{V}_{\max./\text{maxi.}}$$

Один оборот соответствует подъему прилб. на 0,5 мм
Jedno otočení odpovídá cca 0,5 mm zdvihu
Jeden obrót odpowiada wartości suwu ok. 0,5 mm.
Düğmenin bir tur döndürülmesi 0,5 mm strok değerine eşittir.

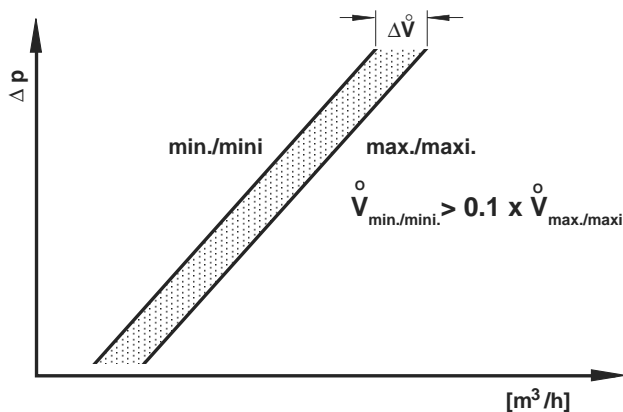
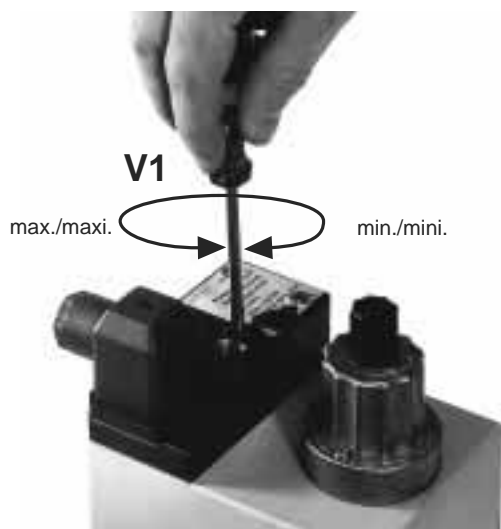

Настройка скоростного подъема $\dot{V}_{\text{старт}}$

Заводская настройка DMV DLE: настройка скоростного подъема не произведена

1. Открутить регулировочный колпачок E гидравлического узла.
2. Регулировочный колпачок повернуть и использовать в качестве инструмента.
3. Поворачивая влево = возрастает скоростной подъем (+).

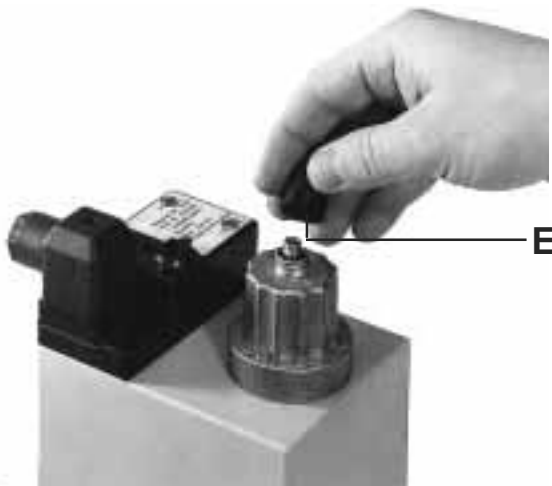
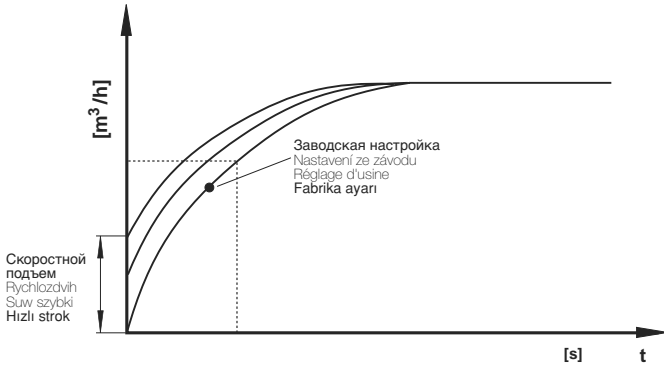

DMV DLE Nastavení rychlozdvihu \dot{V}_{start}

Nastavení DMV-DLE ze závodu: rychlozdvih není nastaven.

1. Nastavovací čepičku E odšroubovat od hydrauliky.
2. Nastavovací čepičku obrátit a použít jako nářadí.
3. Otáčení doleva = zvětšení rychlozdvihu (+).

DMV DLE Nastawienie suwu szybkiego \dot{V}_{start}

Nastawienie fabryczne DMV-DLE: suw szybki nie nastawiony

1. Wykręcić kapturek regulacyjny E z modułu hydraulicznego.
2. Odwrócić kapturek regulacyjny i wykorzystać w charakterze narzędzia.
3. Obrót w lewo = zwiększenie suwu szybkiego (+)

DMV - DLE Hızlı strok ayarı \dot{V}_{start}

Fabrika ayarı DMV - DLE: Hızlı strok ayarı yapılmamıştır

1. Ayar kapağını E hidrolik üniteden sökün.
2. Ayar kapağını döndürün ve alet olarak kullanın.
3. Kapağı sola döndürme = Hızlı stroğun büyütülmesi (+)

Замена гидравлического узла или регулировочного диска

1. Установку выключить.
2. Удалить с винта с потайной головкой A предохранительный лак.
3. Выкрутить винт с потайной головкой A.
4. Выкрутить винт с цилиндрической головкой B.
5. Снять регулировочный диск C или гидравлический узел D.
6. Удалить заглушку E.
7. Заменить регулировочный диск C или гидравлический узел D.
8. Вкрутить снова винты с потайной и цилиндрической головками. Винт с потайной головкой закрутить так, чтобы гидравлический узел можно было еще прокручивать.
9. Винт с потайной головкой A покрыть предохранительным лаком.
10. Проверку на герметичность проводить в точке измерения давления:
через резьбовую пробку 2: DMV 507 520/11.
через резьбовую пробку 3: DMV 525/11.
 $p_{\text{max.}} = 500 \text{ мбар}$
11. Провести проверку функционирования.
12. Включить установку.

Výměna hydrauliky nebo nastavovacího talíře

1. Zařízení vypnout.
 2. Odstranit pojistný lak ze zápuštného šroubu A.
 3. Zápuštný šroub A vyšroubovat.
 4. Šroub s válcovou hlavou B vyšroubovat.
 5. Nastavovací talíř C resp. hydrauliku D sejmout.
 6. Závěrnou zátku E odstranit.
 7. Nastavovací talíř C resp. hydrauliku D vyměnit.
 8. Zápuštný šroub a šroub s válcovou hlavou opět zašroubovat. Zápuštný šroub utáhnout pouze tak, aby mohl být s hydraulikou ještě otáčeno.
 9. Zápuštný šroub A přetřít pojistným lakem.
- 10. Zkouška těsnosti přes odběr tlaku:**
šroub uzávěru 2:
DMV 507 520/11.
šroub uzávěru 3:
DMV 525/11.
 $p_{\text{max.}} = 500 \text{ mbar}$
11. Provést funkční zkoušku.
 12. Zařízení zapnout.

Wymiana modułu hydraulicznego lub tarczy regulacyjnej

1. Wyłączyć instalację.
2. Usunąć lakier zabezpieczający ponad śrubą z łbem stożkowym wpuszczanym A.
3. Wykręcić śrubę z łbem stożkowym wpuszczanym A.
4. Wykręcić śrubę z łbem walcowym B.
5. Podnieść tarczę regulacyjną C lub moduł hydrauliczny D.
6. Usunąć zaślepkę E.
7. Wymienić tarczę regulacyjną C lub moduł hydrauliczny D.
8. Na powrót wkręcić śrubę z łbem stożkowym wpuszczanym i śrubę z łbem walcowym. Śrubę z łbem stożkowym wpuszczanym dociągnąć tylko na tyle, aby można jeszcze było obracać moduł hydrauliczny.
9. Śrubę z łbem stożkowym wpuszczanym A pokryć lakierem zabezpieczającym.
10. Przeprowadzić kontrolę szczelności poprzez odprowadzenie ciśnienia:
śruba zamykająca 2:
DMV 507 520/11
śruba zamykająca 3:
DMV 525/11
 $p_{\text{max.}} = 500 \text{ mbar}$
11. Przeprowadzić kontrolę działania.
12. Włączyć instalację.

Hidrolik ünitesi veya ayar diskinin değiştirilmesi

1. Tesisi kapatın.
2. Gömme başlı civata A üzerindeki emniyet boyasını temizleyin.
3. Gömme başlı civatayı A sökün.
4. Silindirik başlı civatayı B sökün.
5. Ayar diskini C veya hidrolik ünitesini D kaldırın.
6. Kapak tapasını E çıkarın.
7. Ayar diskini C veya hidrolik ünitesini D değiştirin.
8. Gömme ve silindirik başlı civatayı tekrar takın. Gömme başlı civatayı hidrolik ünitesi döndürülebilecek kadar sıkın.
9. Gömme başlı civataya A emniyet boyasını sürün.
10. Basınç çıkışının sızdırmazlık kontrolünü:
kapak civatası 2:
DMV 507-520/11,
kapak civatası 3:
DMV 507-520/11,
 $p_{\text{max}} = 500 \text{ mbar}$
11. Fonksiyon kontrolü yapın.
12. Tesisi tekrar çalıştırın.

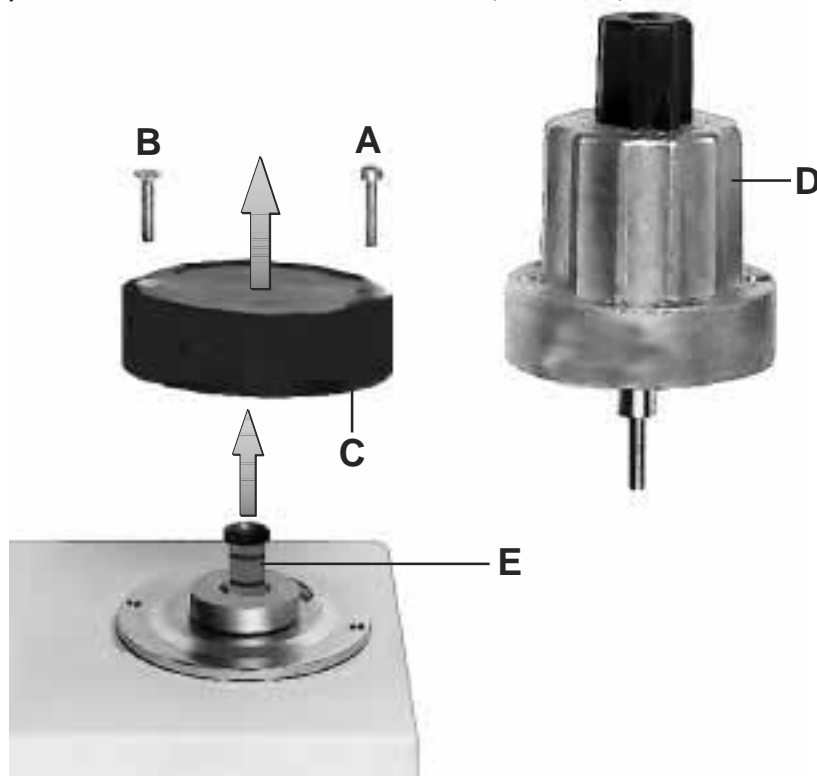

Замена соленоида

Конструкция с регулирующим диском DMV D 5.../11 или гидравлическим узлом DMV DLE 5.../11

1. Вынуть гидравлический узел или установочный диск, как описано на стр. 6 в пунктах 1 - 5 "Замены гидравлического узла или регулирующего диска".
2. Установить новый соленоид. **Соблюдать № соленоида и напряжение!**
3. Смонтировать снова пневматический узел или установочный диск, как описано на стр. 6 в пунктах 7 - 11 "Замены гидравлического узла или регулирующего диска".

Výměna magnetu

Provedení s nastavovacím talířem DMV D 5.../11 nebo hydraulikou DMV DLE 5.../11

1. Hydrauliku resp. nastavovací talíř odstranit podle popisu na straně 6: „Výměna hydrauliky nebo nastavovacího talíře“, bod 1 - 5.
2. Magnet vyměnit. **Zohlednit číslo magnetu a napětí!**
3. Hydrauliku resp. nastavovací talíř namontovat podle popisu na straně 6 „Výměna hydrauliky nebo nastavovacího talíře“, bod 7 - 11.

Wymiana elektromagnesu

Wykonanie z tarczą regulacyjną DMV D 5.../11 lub modulem hydraulicznym DMV DLE 5.../11

1. Usunąć moduł hydrauliczny lub tarczę regulacyjną w sposób opisany na stronie 6, punkty 1 - 5, "Wymiana modułu hydraulicznego lub tarczy regulacyjnej".
2. Wymienić elektromagnes. **Zastosować elektromagnes o właściwym numerze i napięciu!**
3. Na powrót zamontować moduł hydrauliczny lub tarczę regulacyjną w sposób opisany na stronie 6, punkty 7 - 11, "Wymiana modułu hydraulicznego lub tarczy regulacyjnej".

Mıknatıs deęiřtirmesi

DMV - D 5.../11 - 525/11 ayar diskli veya DMV - DLE 5...11 hidrolikli versiyonlar

1. Sayfa 6'da „Hidrolik ünitesi veya ayar diskinin deęiřtirilmesi“ bölümünde 1-5 nolu maddelerde açıkladığı gibi hidrolik ünitesi veya ayar diskini sökün.
2. Mıknatısı deęiřtirin. **Mıknatıs Nr. ve gerilim deęerine dikkat edin!**
3. Sayfa 6'da „Hidrolik ünitesi veya ayar diskinin deęiřtirilmesi“ bölümünde 7-11 nolu maddelerde açıkladığı gibi hidrolik ünitesi veya ayar diskini tekrar takın.

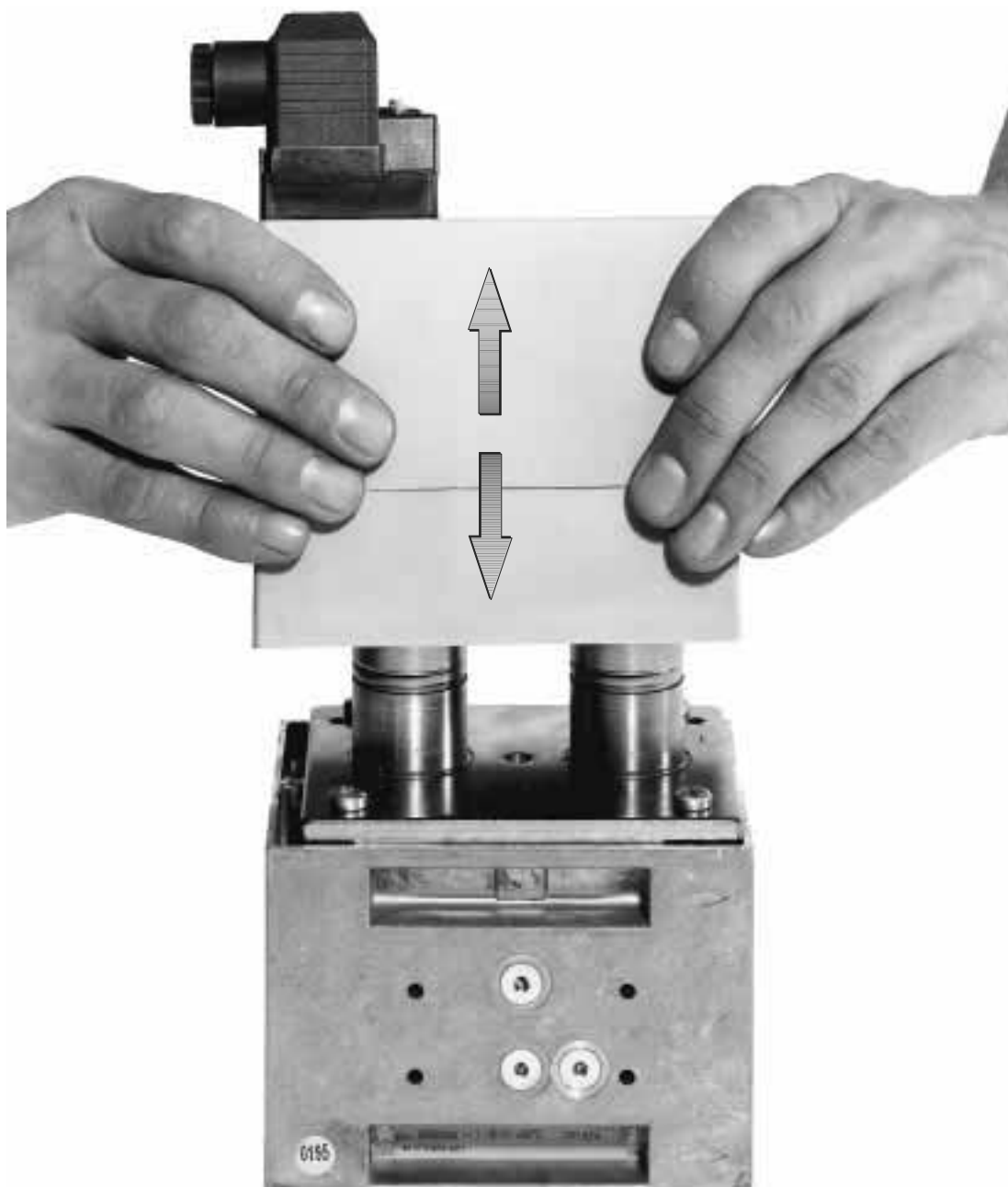

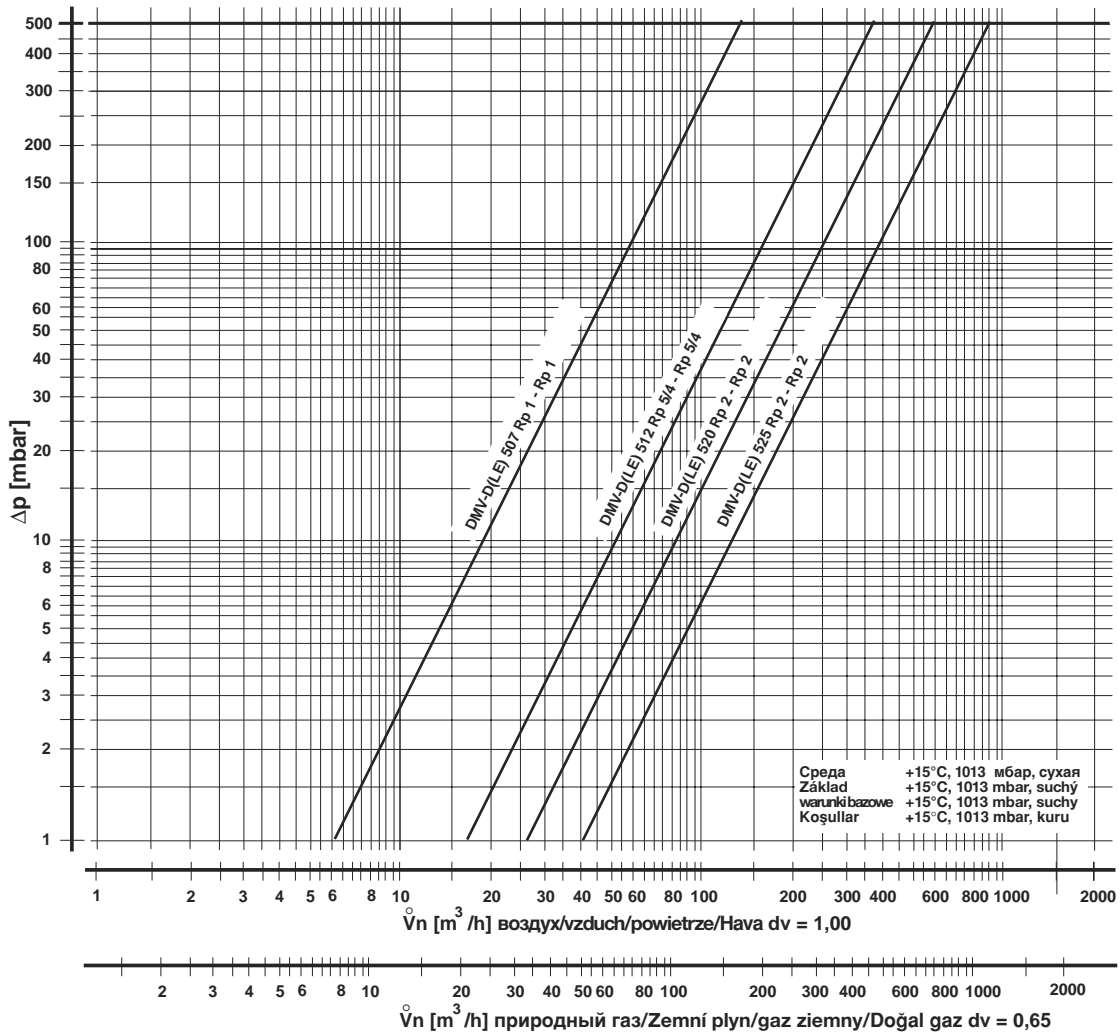

Утечки в воздух (м³/час) во время монтажа вставки микрофилтра	Ztráty průtoku v [m³/h] vzduchu při instalování vložky jemného filtru	Straty natężenia przepływu w [m³/h] przy zabudowie wkładu mikrofiltra.	İnce filtre elemanı kullanıldığında meydana gelen akış kayıpları. Birim: [m³/h] Hava
p [mbar]	DMV 507/11 [m³/h]	DMV 512/11 [m³/h]	DMV 520/11 [m³/h]
2	1,20	9,0	17,5
5	1,70	11,0	21,5
10	1,80	13,2	27,0
20	1,90	16,0	34,5
40	2,30	18,4	45,0
70	2,50	22,5	56,0

\dot{V}_n применяемый газ/použitý plyn/stosowany gaz/kullanılan gaz = \dot{V}_n воздух/vzduch/powietrze/Hava × f	Вид газа Druh plynu Rodzaj gazu Gaz cinsi	Плотность Hustota Gęstość Özgül ağırlığı [kg/m³]	d_v	f
$f = \frac{\text{плотность воздуха / Hustota vzduchu / gęstość powietrza / Havanın özgül ağırlığı}}{\text{плотность применяемого газа / Hustota použitého plynu / gęstość stosowanego gazu / Kullanılan gazın özgül ağırlığı}}$	природный газ/Zemní plyn/ gaz ziemny/Doğal gaz	0.81	0.65	1.24
	Городской газ/Svitíplyn/ Gaz miejski/Hava gazı	0.58	0.47	1.46
	Сжиженный газ/Kapalný plyn/ Gaz plynny/LPG (sivi gaz)	2.08	1.67	0.77
	воздух/vzduch/ powietrze/Hava	1.24	1.00	1.00

Запасные части/ Оснастка Náhradní díly /příslušenství Części zamienne/osprzęt Yedek parçalar / Aksesuar	Заказной № Objednávací číslo Nr zamów. Sipariş Numarası
Резьбовая пробка, плоская с уплотнительным кольцом Šroub uzávěru, plochý s O kroužkem Śruba zamykająca płaska z pierścieniem uszczelniającym typu O ring Yassı kapak civatası, O-Halkası ile G 1/8	5 штук/комплект 5 kusů/sada 5 sztuk/zestaw 5 adet/set 230 432
Грязеуловитель, с сеткой Lapač nečistot, síto Oddzielacz zanieczyszczeń, sitko Pislik tutucu, elek DMV 525/11	215 505
Фланец для запальной свечи G1/2, в комплекте Sada: příruba zapalovacího plynu G 1/2 Zestaw: kołnierz dla gazu zapłonowego G 1/2 Ateşleme gazı flanş G1/2 seti	219 007
Комплект адаптеров для GW A2 с соединением G1/4 Adaptérová sada pro GW A2 s přípojem G 1/4 Zestaw łącznika pośredniego dla GW A2 z przyłączem G 1/4 G 1/4 bağlantı portlu GW A2 adaptör seti DMV 507/11 - DMV 525/11	222 982
Гидравлический тормоз Hydraulická brzda Hamulec hydrauliczny Hidrolik freni DMV 507/11 - DMV 525/11	по запросу na dotaz na zapytanie istek üzerine
Вставная шайба Zasunovací kotouč Podkładka wtykowa Geçmeli disk DMV 507/11 - DMV 520/11 DMV 525/11	231 563 231 564
Штепсельная розетка, черная Svorkovnice, černá Puszka instalacyjna, czarna Kablo soketi, siyah GDMW, 3 pol. + E	210 319
Соединительный фланец Připojovací příruba Kołnierz łączący Bağlantı flanşı DMV 507 Rp 1/2 DMV 507 Rp 3/4 DMV 507 Rp 1 DMV 512-520 Rp 1 DMV 512-520 Rp 1 1/4 DMV 512-520 Rp 1 1/2 DMV 512-520 Rp 2 DMV 525 Rp 2	222 341 222 342 222 001 222 343 222 344 221 884 221 926 215 384
Уплотнительное кольцо, испытано по EN O kroužek, přezkoušený podle EN Pierścień uszczelniający typu O ring, z atestem wg EN O-Halkası, EN normu ile test edilmiştir DMV 507/11 57 x 3,0 DMV 512-520/11 75 x 3,5 DMV 525/11	230 443 230 444 231 574

Запасные части/ Оснастка Náhradní díly /příslušenství Części zamienne/osprzęt Yedek parçalar / Aksesuar	Заказной № Objednávací číslo Nr zamów. Sipariş Numarası
Винт с цилиндрической головкой по DIN 912, 8.8 Šroub s válcovou hlavou DIN 912, 8.8 Śruba z łbem walcowym DIN 912, 8.8 Silindirik başlı civata DIN 912, 8.8 DMV 507/11 M6 x 30 DMV 512-520/11 M8 x 40 DMV 525/11 M8 x 25	4 штук/комплект 4 kusů/sada 4 sztuk/zestaw 4 adet/set 231 588 231 589 231 590
Измерительный патрубок с уплотнительным кольцом Měřicí nástavec s těsnicím kroužkem Króciec pomiarowy z pierścieniem uszczelniającym Ölçüm nipeli conta ile G 1/8	5 штук/комплект 5 kusů/sada 5 sztuk/zestaw 5 adet/set 230 397
Запасной соленоид Náhradní magnet Wymienny elektromagnes Yedek mıknatis DIN 43 650 DMV 507/11 1111 DMV 512/11 1211 DMV 520/11 1212 DMV 525/11 1411	по запросу na dotaz na zapytanie istek üzerine
Заглушка V2 Závěrná zátka V2 Śruba zamykająca V2 Kapak tapası V2 DMV 507/11 -DMV 520/11	231 591
Диск для крепления соленоида Taliř pro upevnění magnetu Tarcza mocowania elektromagnesu Mıknatis bağlama diskı DMV 507/11 - DMV 520/11	231 592
Комплект фильтра тонкой очистки, сито, стопорное кольцо Sada jemný filtr, síto, nákružek zestaw filtr droбноoczkowy, sitko, pierścień ustalający Set ince filtre, süzgeç, tutucu halka DMV 507/11 DMV 512/11 - DMV520/11	230 440 230 441



Проводить работы на двойном электромагнитном клапане разрешается только квалифицированному персоналу.

Práce na dvojitém magnetickém ventilu smějí být prováděny pouze odborným personálem.

Prace w obrębie zaworu elektromagnetycznego podwójnego mogą być wykonywane wyłącznie przez fachowców.

İkili manyetik ventilde yapılması gereken işlemler sadece yetkili servis elemanları tarafından yapılmalıdır.

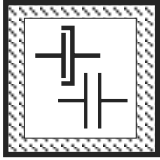

Предохраняйте поверхности фланцев от повреждений. Винты вкручивайте крестообразно.

Chránit přírubové plochy. Šrouby utahovat křížem.

Chronic powierzchnie kołnierzy. Śruby dokręcać na krzyż.

Flaş yüzeylerini koruyunuz. Civataları karşılıklı (çapraz) olarak sıkınız.

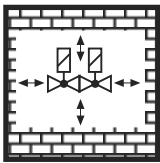

Не допускается прямой контакт между двойным электромагнитным клапаном и кирпичными, бетонными стенами, полом.

Přímý kontakt mezi dvojíým magnetickým ventilem a tvrdnoucím zdivem, betonovými stěnami, podlahou není přípustný.

Bezpośredni kontakt zaworu elektromagnetycznego podwójnego z murami, ścianami betonowymi i podłogiem jest niedopuszczalny.

İkili manyetik ventil ile sertleşmiş (kurumuş) duvar, beton duvarlar ve zemin arasında doğrudan temas olması yasaktır.

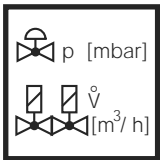

Установка номинальной мощности или заданного давления должна производиться исключительно на регуляторе давления газа. Дросселирование, зависящее от мощности, проводится через двойной электромагнитный клапан.

Jmenovitý výkon resp. požadované hodnoty tlaku zásadně nastavit na regulačním přístroji tlaku plynu. Výkonnostně specifické škrcení přes dvojíý magnetický ventil.

Przepływ znamionowy lub wartości zadane ciśnienia należy z zasady nastawić na regulatorze ciśnienia gazu. Dławienie dla uzyskania wymaganej wartości przepływu należy zapewnić poprzez podwójny zawór elektromagnetyczny.

Nominal güç veya basınç itibari değerleri genel olarak gaz basıncı ayar cihazında ayarlanmalıdır. Güce bağlı özel kısma işlemi ikili manyetik ventil üzerinden yapılmalıdır.

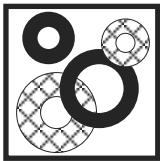

После проведения замены деталей провести проверку на безупречное состояние уплотнителей.

Při výměně součástí používat nezávadná těsnění.

Po demontażu części i dokonaniu zmian montażowych należy z zasady wykorzystać nowe uszczelki.

Parça değiştirirken / sökülüp takarken genel olarak yeni contalar kullanınız.

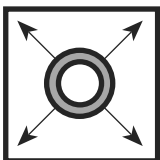

При проведении проверки трубопровода на герметичность шаровой кран перед арматурой / DMV следует закрутить.

Zkouška těsnosti potrubí: kulový kohout před armaturami / DMV zavřít.

Kontrola szczelności rurociągu: zamknąć zawór kulowy leżący przed armaturami/DMV.

Boru hatlarının sızdırmazlığının kontrolü: Armatürlerden / İkili manyetik ventilden (DMV) önceki yuvarlak (küresel) vanayı kapatınız.



После завершения работ на двойном электромагнитном клапане провести проверку на герметичность и правильность функционирования.

Po ukončení prací na dvojitém magnetickém ventilu: provést zkoušku těsnosti a funkční zkoušku.

Po zakończeniu prac w obrębie zaworu elektromagnetycznego podwójnego należy przeprowadzić kontrolę szczelności i działania.

İkili manyetik ventildeki çalışmalardan sonra: Sızdırmazlık ve fonksiyon kontrolü yapınız.

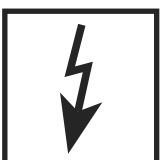

Запрещается проведение работ, если блок находится под газовым давлением или напряжением. Избегайте открытого огня. Соблюдайте инструкции государственных ведомств.

Nikdy neprovádět práce tehdy, když je zařízení pod tlakem plynu nebo pod napětím. Nepřibližovat se s otevřeným ohněm. Dodržovat místní předpisy.

Nigdy nie podejmować czynności roboczych przy utrzymaniu ciśnienia gazu lub przy doprowadzeniu napięcia. Unikać otwartych źródeł ognia. Przestrzegać przepisów bhp.

Gaz basıncı veya elektrik gerilimi mevcutken katiyen sistemde herhangi bir çalışma (bakım / onarım / değiştirme vs.) yapmayınız. Açık ateş bulundurmayınız. Kanuni yönetmeliklere uyunuz.



При несоблюдении указаний может быть нанесен физический или материальный ущерб.

Při nedodržování pokynů jsou možné následné škody na zdraví nebo věčné škody.

Nie przestrzeganie wskazówek postępowania może być przyczyną szkód osobowych i rzeczowych.

Verilen bilgi ve talimatlara uyulmazsa, can ve mal kaybı veya hasar söz konusudur.

Фирма сохраняет за собой право на изменения, проводимые в процессе технического совершенствования. / Změny, které slouží technickému pokroku, vyhrazeny. / Zmiany podyktowane potrzebami postępu technicznego zastrzeżone. / Teknik gelişme ve geliştirme açısından yararlı olabilecek değişiklikler yapma hakkı saklıdır.

Администрация и производство
Administracje a provoz
Adres zarządu i zakładu
İdare ve işletme

Karl Dungs GmbH & Co.
Siemensstr. 6-10
D-73660 Urbach, Germany
Telefon +49 (0)7181-804-0
Telefax +49 (0)7181-804-166

Почтовый адрес
Korespondenční adresa
Adres korespondencyjny
Yazışma adresi

Karl Dungs GmbH & Co.
Postfach 12 29
D-73602 Schorndorf
e-mail info@dungs.com
Internet www.dungs.com